

「 KYOTO FOOD & CRAFT MARKET 」  
食（フード）の出展者募集のお知らせ



2023年2月・3月に開催し好評を博した「KYOTO FOOD & CRAFT MARKET」を、本年3月にも開催することとなりました。

京都では、古くから土地に根付いた食文化と、長い歴史を通じて培われた伝統的な工芸技術が、その特色を形作っています。また、南北に広く山や海などの自然も豊かな京都府は、さまざま食材や材料にも恵まれています。

そして京都にはまだまだ知られていない、熱心な生産者や職人がいます。彼らが作り出すこだわりの食品や、細やかな手仕事による工芸品は、文化を支え、京都の魅力をさらに高めていくものです。

これらの素晴らしい食材と伝統工芸品を一堂に会し、京都の豊かな文化と魅力を、より多くの人々に伝えていきたいと考え、京都の新たな「食（フード）」と「工芸（クラフト）」に出会えるマルシェイベントを開催いたします。

つきましては、以下のとおり「食（フード）」に関する出展者様を募集いたします。ぜひご応募をお待ちしております。

## 《イベント概要》

- 名 称：KYOTO FOOD & CRAFT MARKET
- 会 期：2024年3月9日（土）～10日（日） 11：00～17：00
- 会 場：みやこめっせ B1F ロビー・光庭（FOOD ブース）  
京都伝統産業ミュージアム MOCAD ギャラリー（CRAFT ブース）  
1F 屋外正面広場（キッチンカー）
- 入場料：無料
- 主 催：株式会社京都産業振興センター（京都市勤業館みやこめっせ・京都伝統産業ミュージアム）
- イベント公式 SNS：[https://www.instagram.com/kyotofood\\_craftmarket/](https://www.instagram.com/kyotofood_craftmarket/)

## 《出展募集概要》

- 開 催：2024年3月9日（土）～10日（日） 11：00～17：00
- 搬入搬出：搬入 3月9日（土） 9:00～11:00、搬出 3月10日（日） 17:00～18:30
- 出展場所：京都市勤業館みやこめっせ B1F ロビー  
対 象 者：京都府内の食（フード）に関連する事業者  
背景やこだわりを持って生産・製造している方、手づくりなどの少量生産の方、  
開店・開業から間もない方、実店舗をお持ちでない方、SNSでの発信に協力的な方など
- 出展品目：  
パン、スイーツ、おにぎり、野菜、米、肉類、発酵食品、加工品、調味料、飲料、酒類などのテイクアウト可能な食品
- 出 展 料：
  - ・2日間出展の場合 売上額の15% ※上限：1ブースあたり15,000円（税込）
  - ・1日間出展の場合 売上額の15% ※上限：1ブースあたり9,000円（税込）
- 精算方法：各日終了後に売上報告書にて売上額をご報告ください。  
ご精算は当日現金精算または請求書払い（振込手数料は御社負担）にてお願いします。
- 募集ブース数：各日最大17ブース
- ブースサイズ：2m×2m程度
- 付属什器：木製の屋台什器
- 注意事項
  - ・会計は出展者様各自で行っていただきます。当館レジの使用やクレジット決済機能搭載端末等の貸出し、お釣銭の両替対応等はいたしかねますのでご了承ください。
  - ・火気は使用厳禁です。（加熱や保温にはIH等の電気機器を使用してください）
  - ・現地で調理はできません。包装された品やテイクアウト可能なもののみ販売可能です。
  - ・試食試飲を実施する場合は、通常の衛生管理に加え、感染症対策を徹底してください。（手指消毒の徹底、飲食時以外のマスク着用、体調管理 等）
  - ・酒類販売の際の関係機関への手続きは、出展者様にて行ってください。

- ・会期中は修繕工事のため、館内の空調が停止しています。各自防寒対策をお願いします。
- ・商品をご購入のお客様に、京都伝統産業ミュージアムの入場割引券（通常 500 円→300 円に割引）をお渡しください。ミュージアムへの来場促進のため、ご協力をお願いします。

### 《ブース什器について》

ブースに付属の什器は以下の屋台型什器です。「木と暮らすデザイン KYOTO」(<https://kitokurasu-design.city.kyoto.lg.jp>)さんと協働し、京都市産の木材を使用して製作したものです。

什器のサイズ等以下の図面を参考にさせていただき、ディスプレイについてご検討くださいませ。軽いものであれば吊るしたり、跡残りのない剥離可能なもので POP を張り付けていただくことなどが可能です。

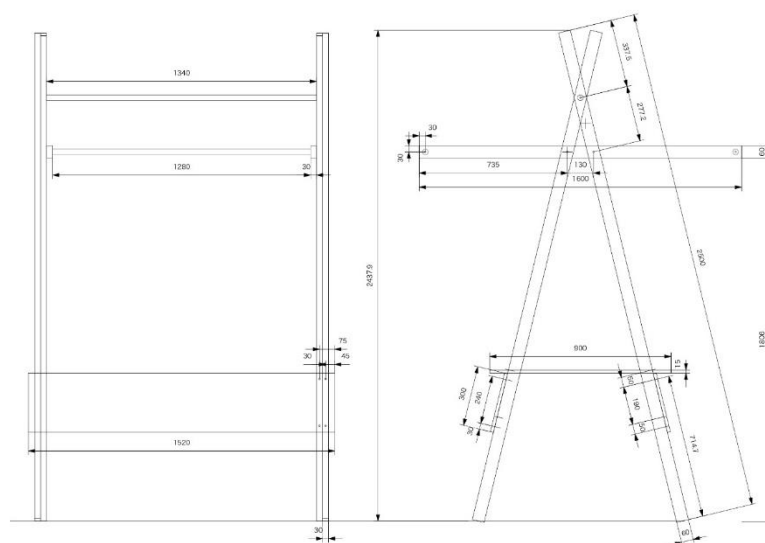

## 《集客広報について》

- 期間中のみやこめっせでは、京都随一の「匠」の技を結集した京都市主催の展示販売会「匠エキスポ」の開催に合わせ、各日約 5,000 名の来場者が見込まれます。
- イベント案内のフライヤー等を制作し、近隣施設や京都市関連施設等に幅広く配架します。
- 京都市営地下鉄での中吊り広告や SNS での広告、各種メディア掲載などを活用し、多くのお客様のご来場を図ります。
- イベント告知として、事前に出展事業者様のご紹介をさせていただきます。商品やお店紹介の画像をご提供ください。
- 事務局にてイベント告知に活用いただける画像やテキストなどをご用意いたしますので、出展者様からの告知にもご協力をお願いいたします。

## 《申込方法》

こちらの Google フォームからお申し込みください

<https://forms.gle/MpyHd1nGwntrDosZ7>

申込締切日：2024 年 1 月 21 日（日） ※応募多数の場合は抽選となります



## 《お問い合わせ先》

京都市勧業館みやこめっせ 担当：立石・佐藤

TEL：075-762-2928（平日 9:00～17:00）

MAIL：event\_messe@miyakomesse.jp